

Interesseret i at sejle optimistjolle?

Er du over 7 år kan du komme ud at sejle i optimistjolle. Mange sejlkubber har en stolt tradition for at kunne støtte og hjælpe unge drenge og piger med at lære at sejle.

De fleste aktiviteter, der foregår i de lokale sejlkubbers ungdomsafdelinger, bygger primært på forældrenes indsats og samarbejde. Ungdomsudvalget, som leder afdelingen, består af de unges forældre, og udvalget refererer til klubben bestyrelser.

Hvert år skal nye forældre ind i arbejdet for at erstatte forældre til børn, der forlader klubben.

Med de forskellige jolletyper de unge kan sejle i, vil der igennem årene være flere forskellige opgaver, som forældrene kan påtage sig.

Især de første år i optimistjollen er det vigtigt, at de helt unge får en stærk støtte fra deres far og mor.

Hvad er en optimistjolle?

Optimistjollen er en lille båd, der sejles af en person mellem 7 og 16 år. Jollen har et sejl, som bæres af en mast, en bom og et spryd. Jollen er 2 meter og 30 centimeter lang. Den vejer 35 kg.

Jollen kan ikke synke, fordi der er opdrift i den. Det er nogle plastikpuder, som er fyldt med luft.

I Danmark er der i dag over 8100 joller. Der sejler optimistjoller i mere end 50 lande, så der er også mulighed for at komme til udlandet og sejle.

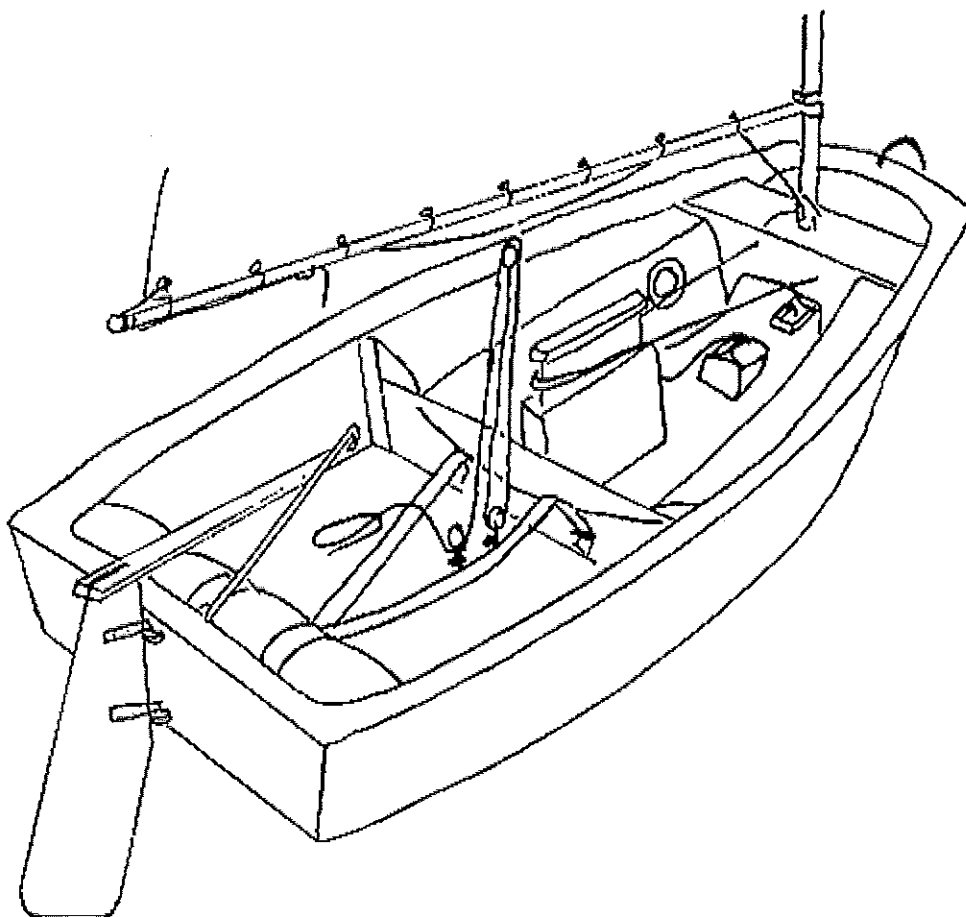

Hvem kan sejle en optimistjolle?

Alle drenge og piger kan sejle optimistjolle. Det eneste krav er, at du skal kunne svømme 200 meter. Det er selvfølgelig en fordel hvis du er glad for vand og frisk luft.

Hvad er optimistjollesejllads?

Overskriften er socialt samvær. Det skal være sjovt at sejle optimist, og man skal kunne lære noget. Der er plads til både bredde og elite.

Der sejles i 3 rækker og man begynder altid som C-sejler: Her læres alt det elementære: Hvad hedder tingene, hvordan sejler man og hvordan klarer man sig hvis man er væltet?

Når det at sejle jollen er ved at være på plads bliver de fleste B-Sejler: Her sejles der stadig mange ture, men der læres også hvordan man kommer til at sejle hurtigere og i hårdere vejr og man øver nogle starter, mærkerundinger og andre elementer der indgår i kapsejlads. Som B-sejler er der flere stævner hvor børnene kan prøve sig selv og sine sejlerkunderskaber af mod andre.

Hvis sejleren bliver grebet af kapsejlads er det en mulighed at blive A-sejler: Der arrangeres en mængde stævner og mesterskaber for A-optimister. Der er mulighed for at deltage i kapsejlads hvor som helst og når som helst. Optimistjollen har "født" mange rigtig gode sejlere.

Der er også mulighed for at deltage i kapsejlads uden at skulle bruge al sin fritid på det ved at udvælge netop de stævner, der interesserer sejleren.

Forældre og optimistsejllads

At være far og mor til et barn, der sejler optimistjolle giver mange glæder og oplevelser. Når det er sagt, skal det også nævnes, at det kan være en tidskrævende sport også for forældrene.

I de første år børnene sejler, har de brug for hjælp, når jollen skal rigges til, sættes i vandet og tages op. I den første periode er det også vigtigt for børnene at vide at far og mor eller en af dem venter inde på havnen.

Det kunne jo ske, at en af ungerne kæntrer, og så er det jo rart, at far eller mor venter inde på havnen med håndklæde og skiftetøj. Efter sejlladsen skal jollen op og skylles i vand. Sejl og mast, ror og sværd skal på plads i stativerne. Der er mange dage på vandet, og derfor er der også brug for forældrene til at hjælpe på havnen, samt til at sejle med ud i følgebådene. Dette skal ikke afskrække nogle, da der ikke behøves nogen sejlererfaring. Herudover vil der altid være en erfaren med i følgebåden.

Betalingen for den brugte tid får man ved at se sit barn få en mængde oplevelser på såvel vandet som på havnen.

Starttidspunkt

Sæsonen starter i april. Selvom vinteren måske stadig har sit tag i Danmark begynder optimisterne at vågne til dåd. De nye C-sejlere begynder på den første teoriundervisning og A og B-sejlerne arbejder videre med vintersejlladsen fra vinteren. For C-sejlerne er formålet at lære børnene lidt om bådene, hvordan de sejles, kapsejladsregler, samt de sikkerhedsregler, der gælder, når man sejler optimist.

Når man skal på vandet har man som nystartet mulighed for at låne en jolle for at se om sporten fænger. Klubben har joller som fordeles til de interesserede. Når du låner en jolle er DU ansvarlig for jollens løbende pleje. Du skal passe lige så godt på den som om det er din egen jolle. Med hensyn til andet udstyr har man som C-sejler kun brug for en redningsvest, almindeligt sports- og regntøj samt et par gummistøvler.

Herudover foregår der teoriundervisning i foråret inden selve sejlsæsonen starter.

Selve optimistsejlladsen starter normalt i maj måned. De "seje" sejler hele året, idet der arrangeres fælles vintersejllads for dem der er interesseret.

Hvad koster det?

For at deltage i optimistafdelingen skal man være medlem af sejlklubben. Det koster i 2009 500.00 kr.. Redningsvesten er den vigtigste personlige udrustning, og dertil kommer passende sejlerøj.

Børn, der kun sejler når vandet er varmt, kan klare sig med almindeligt regntøj. Hvis man senere vil sejle vintersejlads m.m. kræves en tørdragt.

Forår / sommersejlads

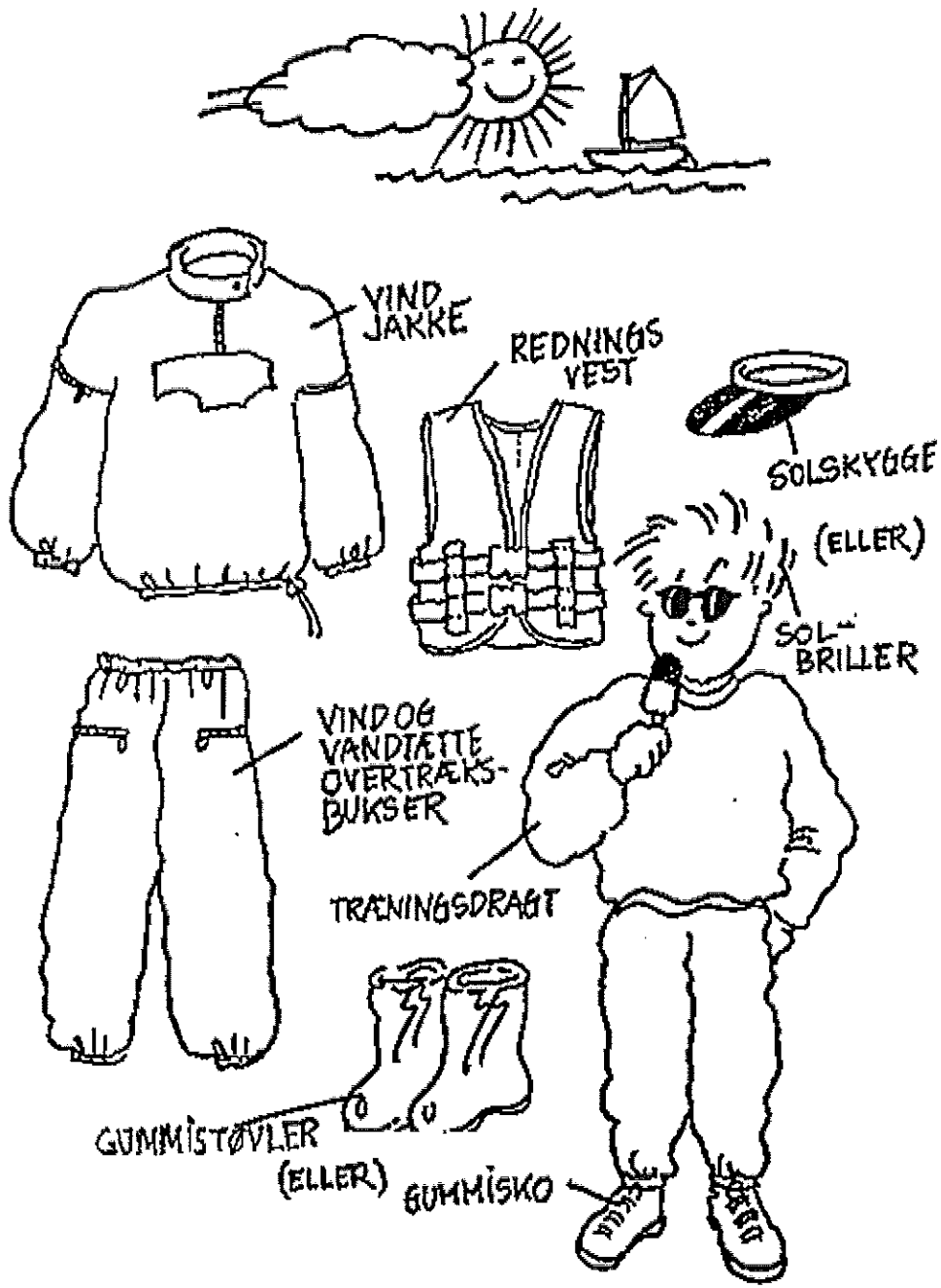

Efterår / vintersejlad

